

Ведомость чертежей комплекта марки "КМ1"

Лист	Наименование	Примеч.
1	Общие данные	
2	План расположения опорных металлоконструкций стартовой площадки Разрезы 1-1,2-2.	
3	Спецификация элементов стартовой площадки	
4	Ступень Ст-1	
5	Колонна К-1,К-2	
6	Балки Б-1,Б-2	
7	Косаур Кс-1.	
8	План стартовой площадки с расположением поручней Разрезы 1-1,2-2,3-3,4-4.	
9	Ограждения ОГ-1,ОГ-2	
10	Ограждения ОГ-3,ОГ-4	

- 1.1 Рабочая документация стартовой площадки, расположенных в физкультурно-спортивном комплексе с универсальным изгрывым залом г. Югорске разработан на основании фактического расположения и размеров конструкций горки.
- 1.2 Все металлоконструкции запроектированы в соответствии с требованиями норм проектирования:  
 -ГОСТ Р52603-2006 "Аквпарки. Водные горки высотой 2 м и выше. Безопасность конструкции и методы испытаний. Общие требования"  
 II -23-81\* "Стальные конструкции"  
 -СНиП 093.04.03-85 "Защита строительных конструкций от коррозии"  
 -СП 53-101-98 "Изготовление и контроль качества стальных строительных конструкций"  
 - ГОСТ 23118-99 "Конструкции стальные строительные. Общие технические условия"
- 1.3 При сварке металлических элементов обеспечить защиту деталей выполненных из стеклопластика.

Указания к производству работ с металлическими изделиями.

Металлоконструкции выполнены из стали класса С245 по ГОСТ 27772-88.

Производство работ вести в соответствии с требованиями СНиП 3.03.01-87.

Сварку вести по ГОСТ 14098-91, электродами Э-42 по ГОСТ 9467-75\*.

Катеты сварного шва принят 5 мм.

Сварные швы металлических конструкций должны быть гладкими.

ЗУКАЗАНИЯ ПО ЗАЩИТЕ СТАЛЬНЫХ КОНСТРУКЦИЙ ОТ КОРРОЗИИ.

Защита стальных конструкций от коррозии должна производиться в соответствии с указаниями СНиП 2.03.11-85\* и ГОСТ 23118-99. Поверхности конструкций, подлежащие окрашиванию, не должны иметь заусенцев, острых краев, сварочных брызг, прожогов и т.п. дефектов.

Подготовка поверхности должна включать очистку от окислов по ГОСТ 23118-99 и первую степень обезжиривания. Общую очистку металлоконструкций от окислов следует производить дробеметным или дробеструйным способом или механизированным абразивным инструментом. Степень очистки поверхностей конструкций должна соответствовать СНиП 2.03.11-85.

Окрашивание металлоконструкций.

Окрашивание конструкций выполнять нанесением 4-х слоев лакокрасочным покрытием II группы (эмаль АС-182) по грунту ГФ-021 (ГОСТ 25129-82) общей толщиной 110мкм. Окрашивание должно осуществляться согласно утвержденному технологическому регламенту. В заводских условиях не подлежит грунтованию и окрашиванию зоны монтажной сварки на ширину 10мм по обе стороны от шва.

Указания по производству работ  
 При изготовлении, монтаже конструкций и производстве работ руководствоваться указаниями и требованиями приведенными на чертежах, материалами указанных серий, соответствующими разделами III части СНиП "Правила производства работ", а также СНиП 12-03-2001 "Безопасность труда в строительстве".

СОГЛАСОВАНО:

Изм. N подп. / Подпись и дата / Взам. инв. N

Чертежи рабочей документации марки АС выполнены в соответствии с действующими строительными нормами и правилами РФ и предусматривают технические решения, обеспечивающие безопасность при соблюдении установленных норм и правил безопасности эксплуатации зданий и сооружений, а также требования экологических и санитарно-гигиенических норм.

Главный инженер проекта /Шаламов В.А./

ХМ СПб-28-14-ИОС.ТХ.КМ1						
Физкультурно-спортивный комплекс с универсальным изгрывым залом в г. Югорске (Корректировка проектной документации)						
Изм.	Кол.ч.	Лист	N док.	Подпись	Дата	
Разработал		Шаламов		<i>Шаламов</i>		
ГИП		Шаламов		<i>Шаламов</i>		
				Водная горка Табогган		
				Общие данные		
				Р		
				1		
				10		
				000 "ХМСПБ"		
				№ 0139 05-2010-8601032587-П-020		

План стартовой площадки водной горки

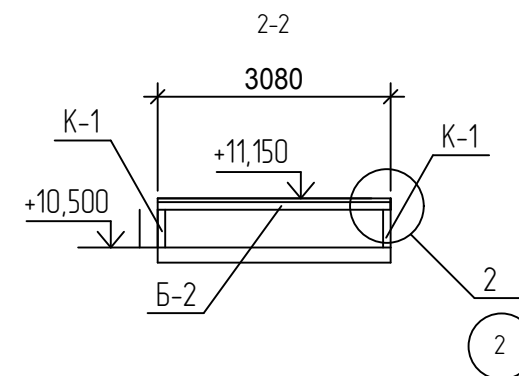
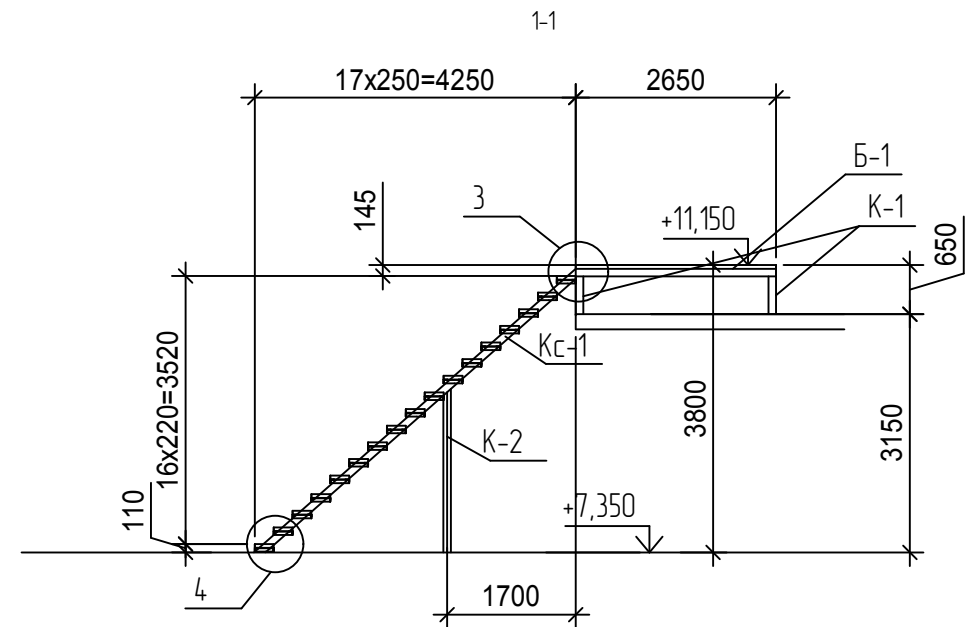
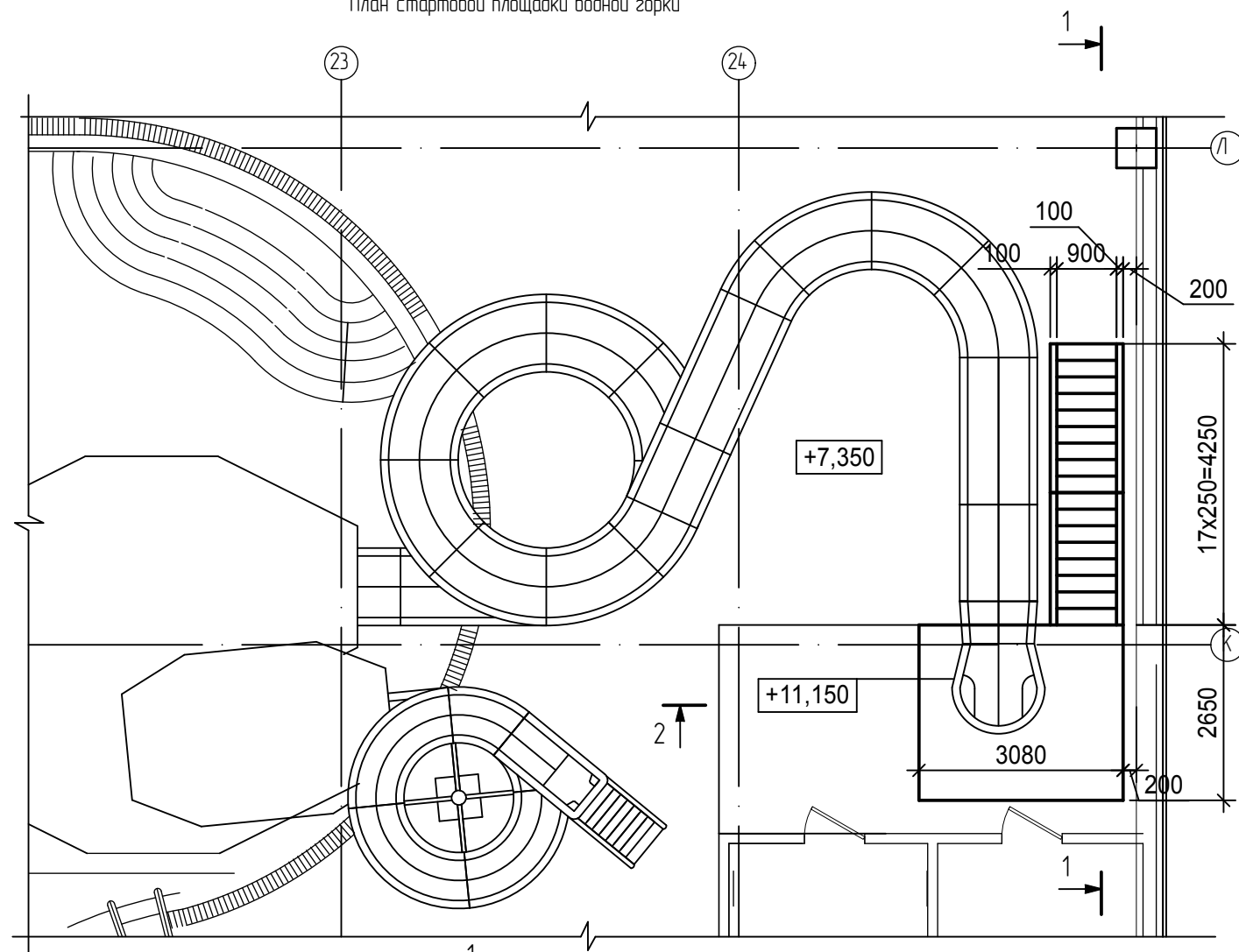

План расположения опорных металлоконструкций стартовой площадки

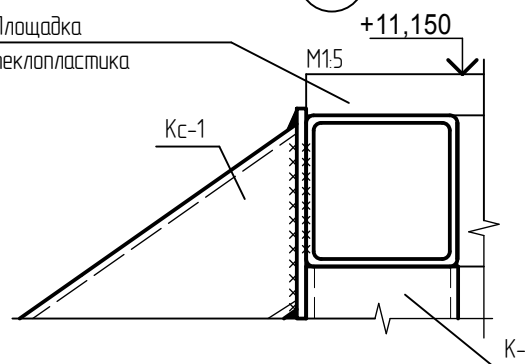
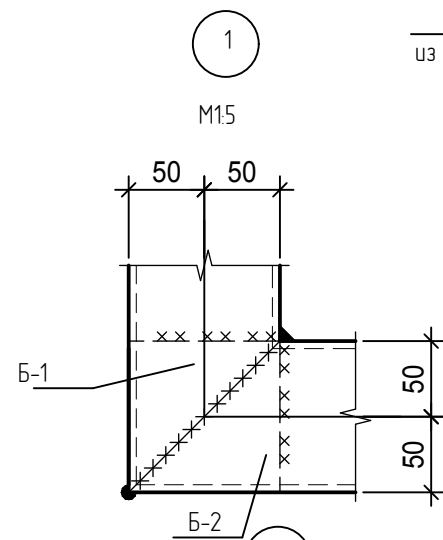
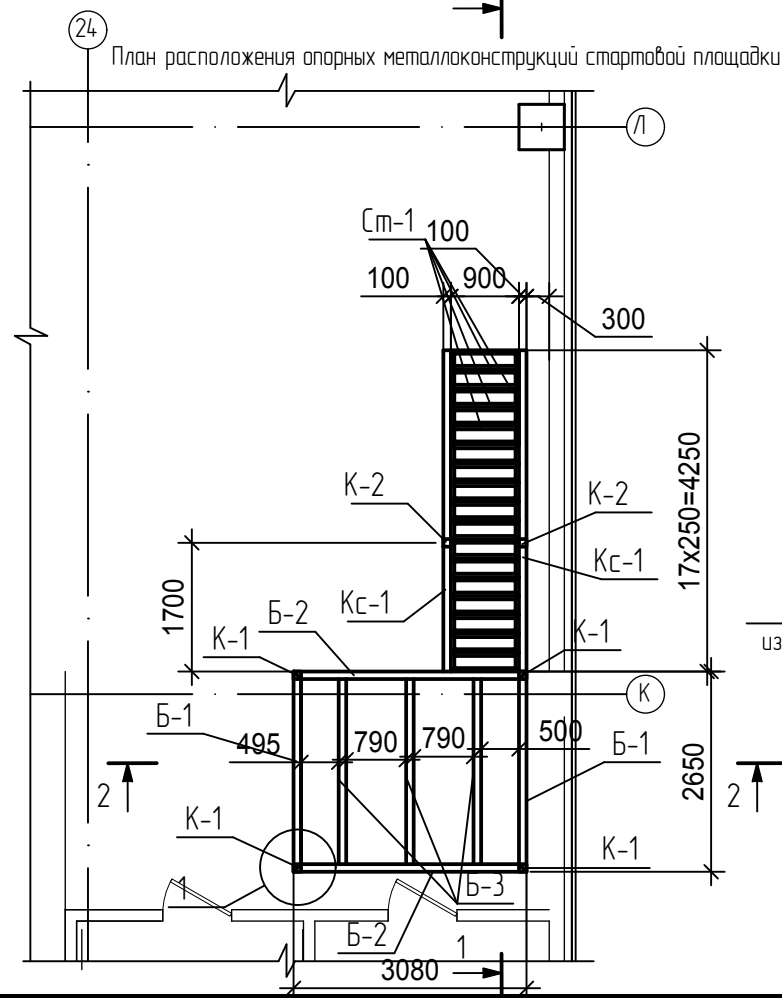

Площадка из стеклопластика

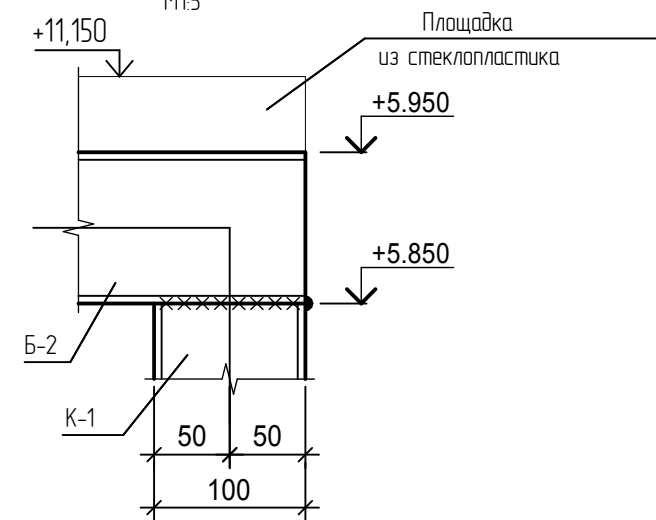
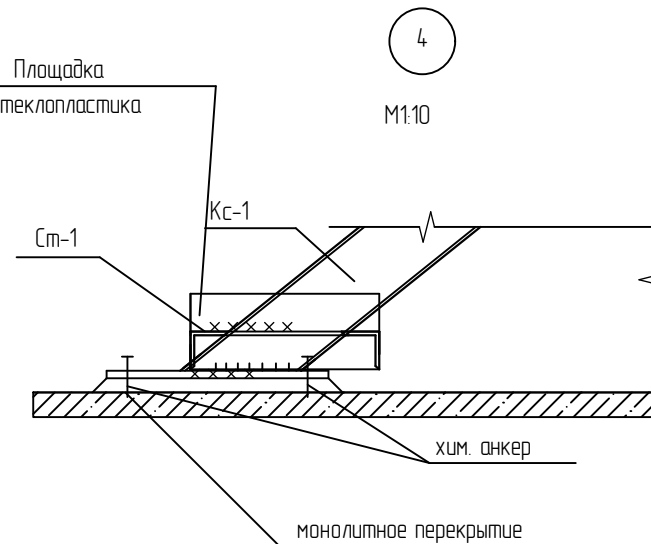

Предусмотреть ограждения стартовой площадки высотой 1200 мм. (проект разрабатывается специализированной организацией)

						ХМ СПб-28-14-ИОС.ТХ.КМ1			
						Физкультурно-спортивный комплекс с универсальным игровым залом в г. Югорске (Корректировка проектной документации)			
Изм.	Кол.ч.	Лист	№ док.	Подпись	Дата	Водная горка Табогган	Стадия	Лист	Листов
Разработал	Шаламов			<i>Шаламов</i>		Р	2		
ГИП	Шаламов			<i>Шаламов</i>					
						ООО "ХМСПБ" № 0139 05-2010-8601032587-П-020			

СОГЛАСОВАНО:



Взам. инб.Н

Подпись и дата

Инб.Н подп.

Спецификация элементов стартовой площадки

Поз.	Обозначение	Наименование	Кол.	Масса ед.,кг.	Примеч.
Ст-1	Лист КМ1-4	Ступень Ст-1	17	7.62	
К-1	Лист КМ1-5	Колонна К-1	4	10.35	
К-2	Лист КМ1-5	Колонна К-2	2	34.12	
Б-1	Лист КМ1-6	Балка Б-1	2	38.19	
Б-2	Лист КМ1-6	Балка Б-2	2	44.38	
Б-3		Труба <u>кв. 100x4 ГОСТ 30245-94</u> L=2450 С 245 ГОСТ 27772-88*	3	35,30	
Кс-1	Лист КМ1-7	Косаур Кс-1	2	87.58	

						ХМ СПБ-28-14-ИОС.ТХ.КМ1				
						Физкультурно-спортивный комплекс с универсальным игровым залом в г. Югорске (Корректировка проектной документации)				
Изм.	Кол.уч.	Лист	№ док.	Подпись	Дата					
Разработал	Шаламов					Водная горка Тобдогган		Стадия	Лист	Листов
ГИП	Шаламов							Р	3	
						Спецификация элементов стартовой площадки		ООО "ХМСПБ" № 0139.05-2010-8601032587-П-020		

Ступень Ст-1

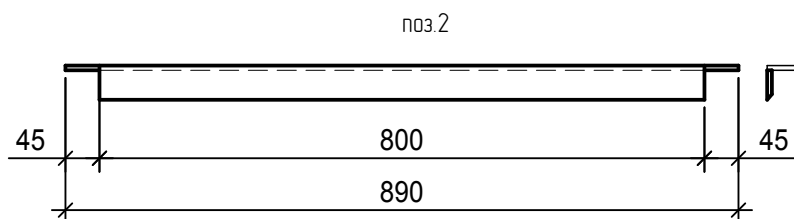
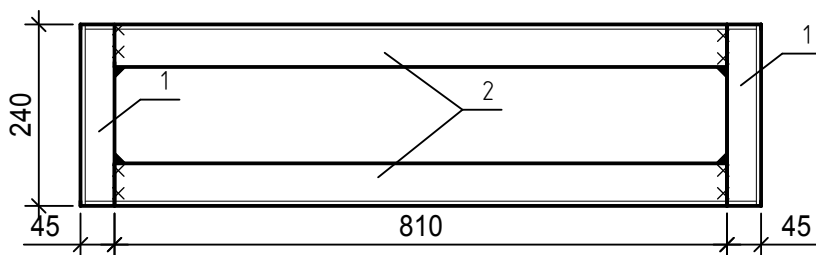

Спецификация элементов на Ст-1

Марка Поз.	Обозначение	Наименование	Кол.	Масса ед.кз	Примечание
		Ступень Ст-1	17 шт	7.62	
1		Узлок $\frac{45 \times 5 \text{ ГОСТ } 8509-93}{С 245 \text{ ГОСТ } 27772-88^*}$ L=240	2	0.81	1.62
2		Узлок $\frac{45 \times 5 \text{ ГОСТ } 8509-93}{С 245 \text{ ГОСТ } 27772-88^*}$ L=890	2	3.00	6.00

1. Общие примечания см. листы 1.

						ХМ СПб-28-14-ИОС.ТХ.КМ1			
						Физкультурно-спортивный комплекс с универсальным игровым залом в г. Югорске (Корректировка проектной документации)			
Изм.	Кол.уч.	Лист	№ док.	Подпись	Дата	Водная горка Тобогган	Стадия	Лист	Листов
Разработал	Шаламов			<i>Шаламов</i>			Р	4	
ГИП	Шаламов			<i>Шаламов</i>		Ступень Ст-1	ООО "ХМСПБ" № 0139.05-2010-8601032587-П-020		

Спецификация на К-1,К-2

Марка Поз.	Обозначение	Наименование	Кол.	Масса ед.кг	Примечание
К-1		Колонна К-1	4 шт	10.35	
1		Труба кв. 100x4 ГОСТ 30245-94 С 245 ГОСТ 27772-88* L=500	1	7.21	
2		Лист 10x200x200 ГОСТ 19903-74* С 245 ГОСТ 27772-88*	1	3.14	
К-2		Колонна К-2	2 шт	34.12	
1		Труба кв. 100x4 ГОСТ 30245-94 С 245 ГОСТ 27772-88* L=2150	1	30.98	
2		Лист 10x200x200 ГОСТ 19903-74* С 245 ГОСТ 27772-88*	1	3.14	

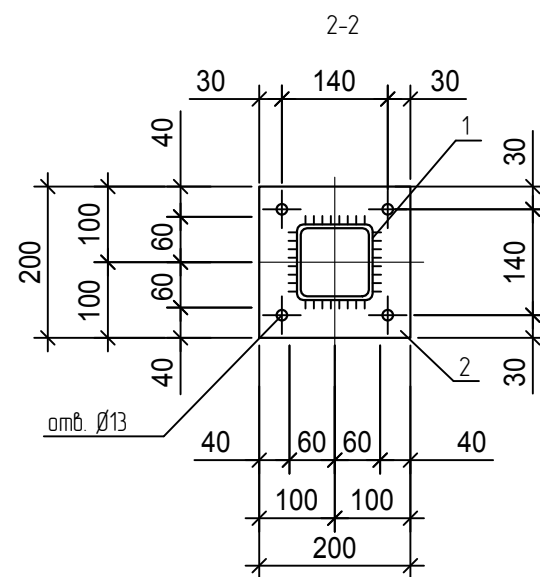
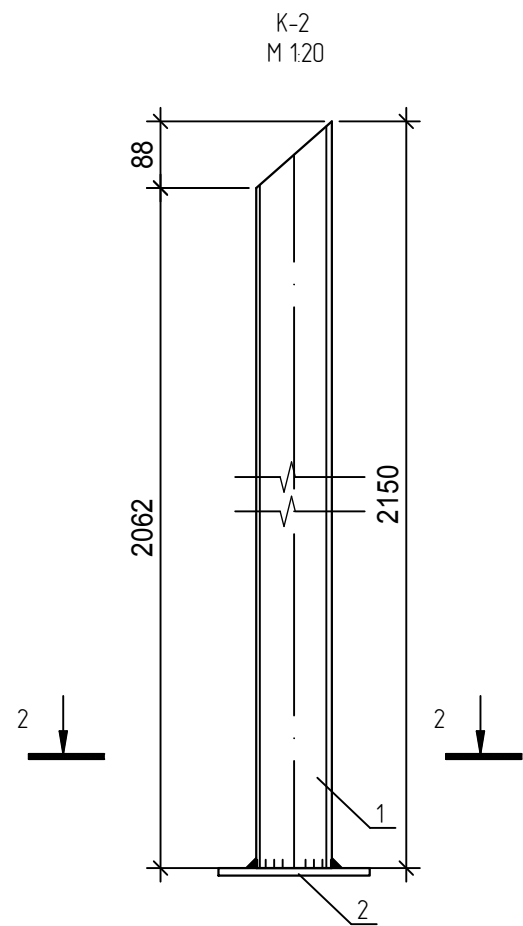
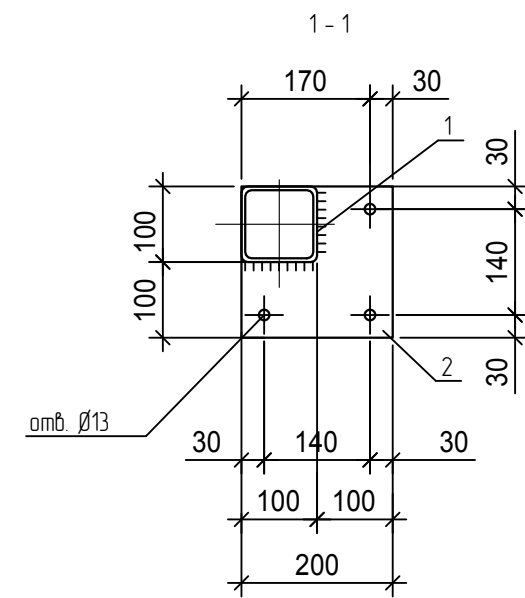
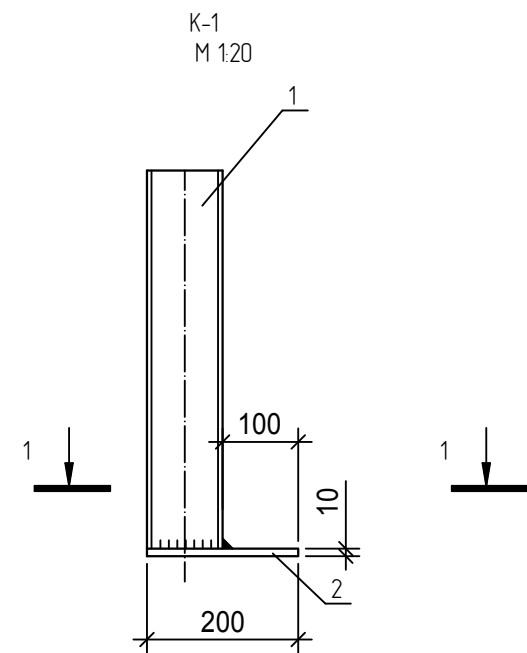

1. Общие примечания см. листы 1.

						ХМ СПб-28-14-ИОС.ТХ.КМ1			
						Физкультурно-спортивный комплекс с универсальным игровым залом в г. Югорске (Корректировка проектной документации)			
Изм.	Кол.ч.	Лист	N док.	Подпись	Дата	Водная горка Табогган	Стадия	Лист	Листов
Разработал		Шаламов		<i>Шаламов</i>			Р	5	
ГИП		Шаламов		<i>Шаламов</i>					
						Колонна К-1,К-2	ООО "ХМСПБ" № 0139 05-2010-8601032587-П-020		

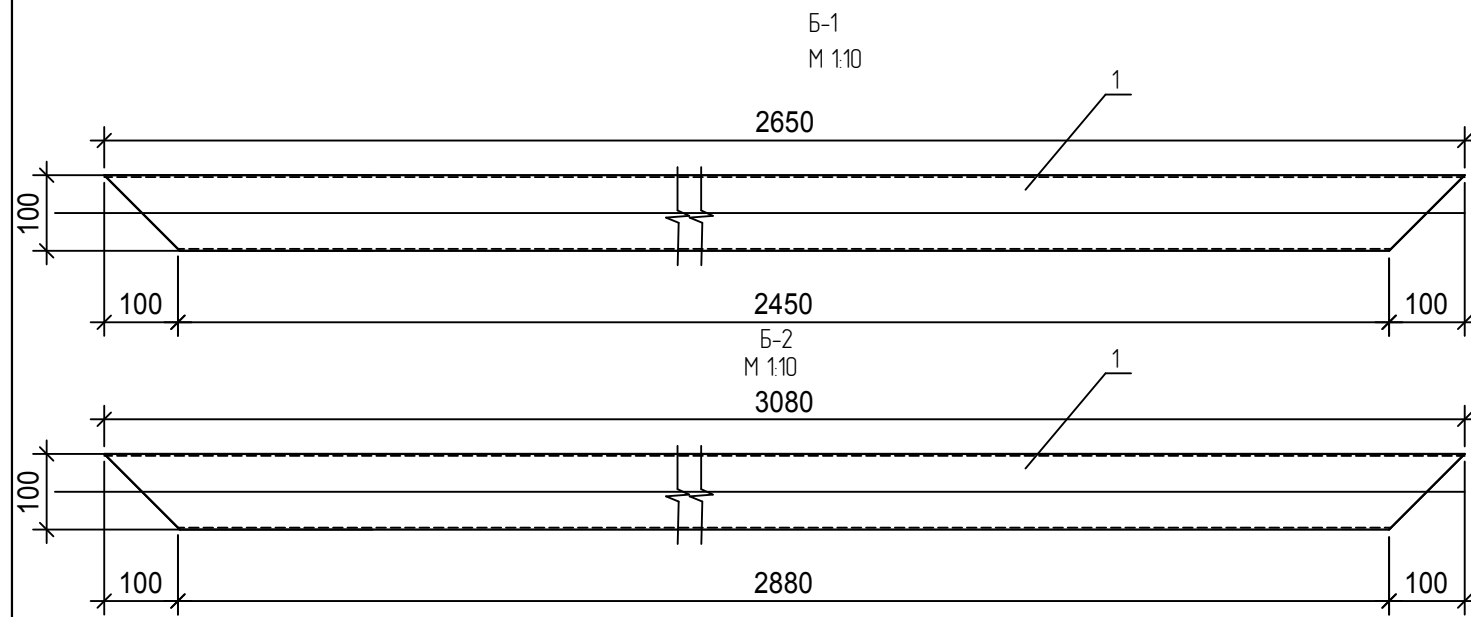

Спецификация на Б-1,Б-2,Б-5,Б-4

Марка Поз.	Обозначение	Наименование	Кол.	Масса ед.кз	Примечание
Б-1		Балка Б-1	2 шт	38.19	
1		Труба кв. 100x4 ГОСТ 30245-94 С 245 ГОСТ 27772-88* L=2650	1	38.19	
Б-2		Балка Б-2	2 шт	44.38	
1		Труба кв. 100x4 ГОСТ 30245-94 С 245 ГОСТ 27772-88* L=3080	1	44.38	

1. Общие примечания см. листы 1.

Изм.	Кол.уч.	Лист	№ док.	Подпись	Дата	ХМ СПб-28-14-ИОС.ТХ.КМ1			
						Физкультурно-спортивный комплекс с универсальным игровым залом в г. Югорске (Корректировка проектной документации)			
Разработал		Шаламов		<i>Шаламов</i>		Водная горка Тобозган	Стадия	Лист	Листов
ГИП		Шаламов		<i>Шаламов</i>			Р	6	
						Балки Б-1,Б-2	ООО "ХМСПБ" № 0139.05-2010-8601032587-П-020		

Спецификация на Кс-1

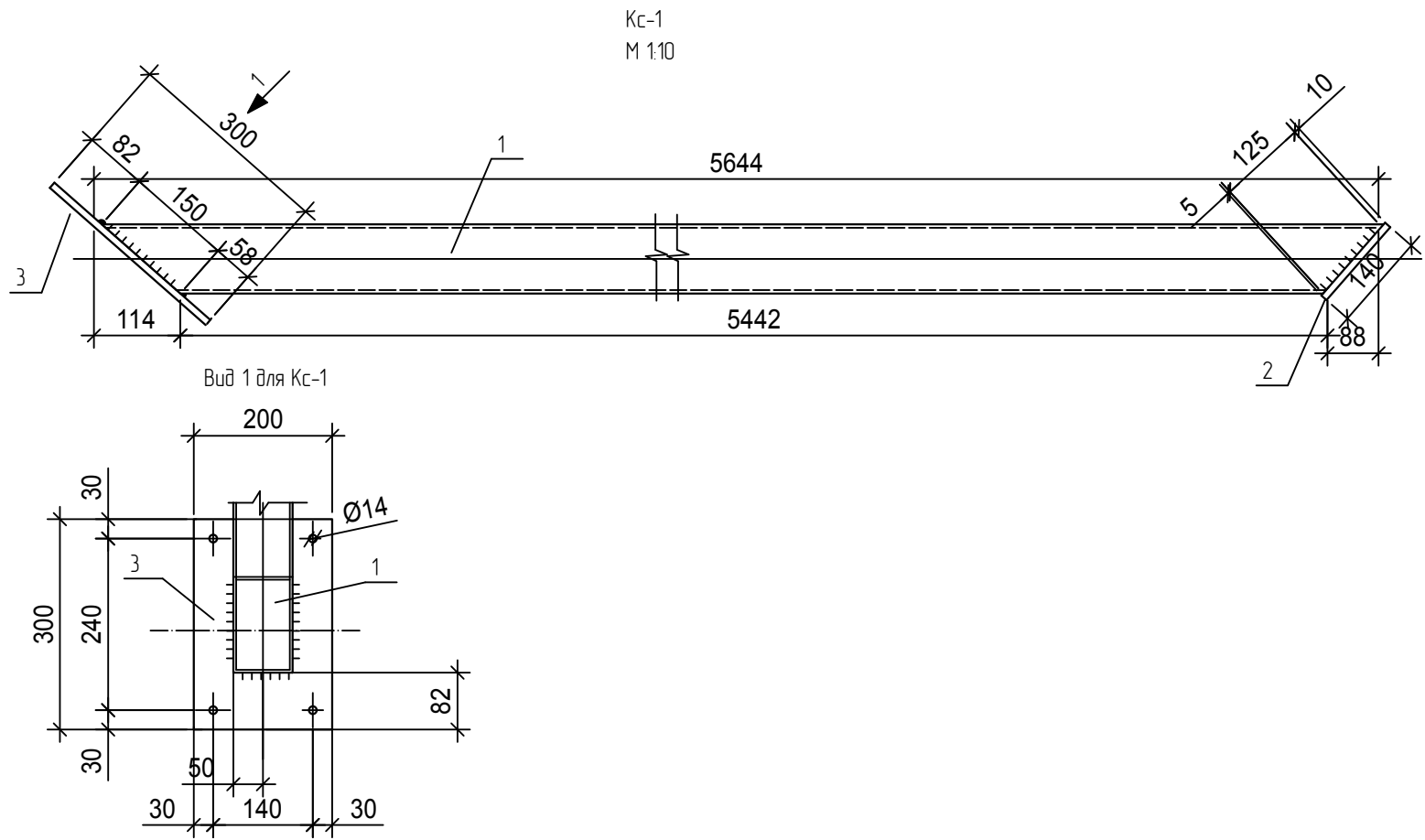

Марка Поз.	Обозначение	Наименование	Кол.	Масса ед.кг	Примечание
Кс-1		Косаур Кс-1	2 шт	87,58	
1		Труба кв. 100x4 ГОСТ 30245-94 С 245 ГОСТ 27772-88* L=5644	1	81,33	
2		Лист 10x140x140 ГОСТ 19903-74* С245 ГОСТ 27772-88*	1	1,54	
3		Лист 10x200x300 ГОСТ 19903-74* С245 ГОСТ 27772-88*	1	4,71	

1. Общие примечания см. лист 1.

						ХМ СПб-28-14-ИОС.ТХ.КМ1			
						Физкультурно-спортивный комплекс с универсальным игровым залом в г. Югорске (Корректировка проектной документации)			
Изм	Колуч	Лист	Изм.	Подпись	Дата	Водная горка Табогган	Стадия	Лист	Листов
Разработал	Шаламов			<i>Шаламов</i>			Р	7	
ГИП	Шаламов			<i>Шаламов</i>		Косаур Кс-1	ООО "ХМСПБ"		
							№ 0139.05-2010-8601032587-П-020		

План стартовой площадки с расположением поручней

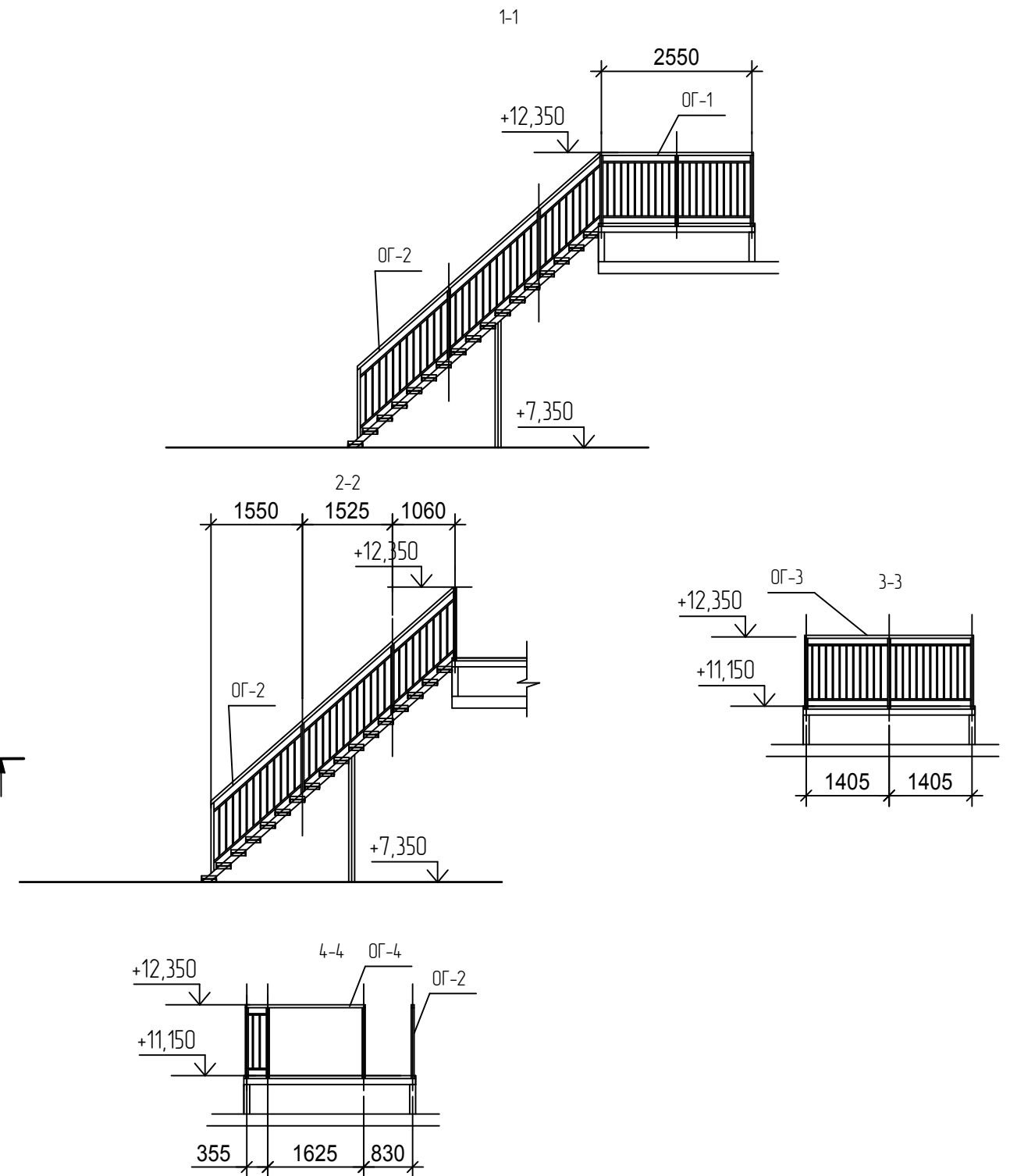
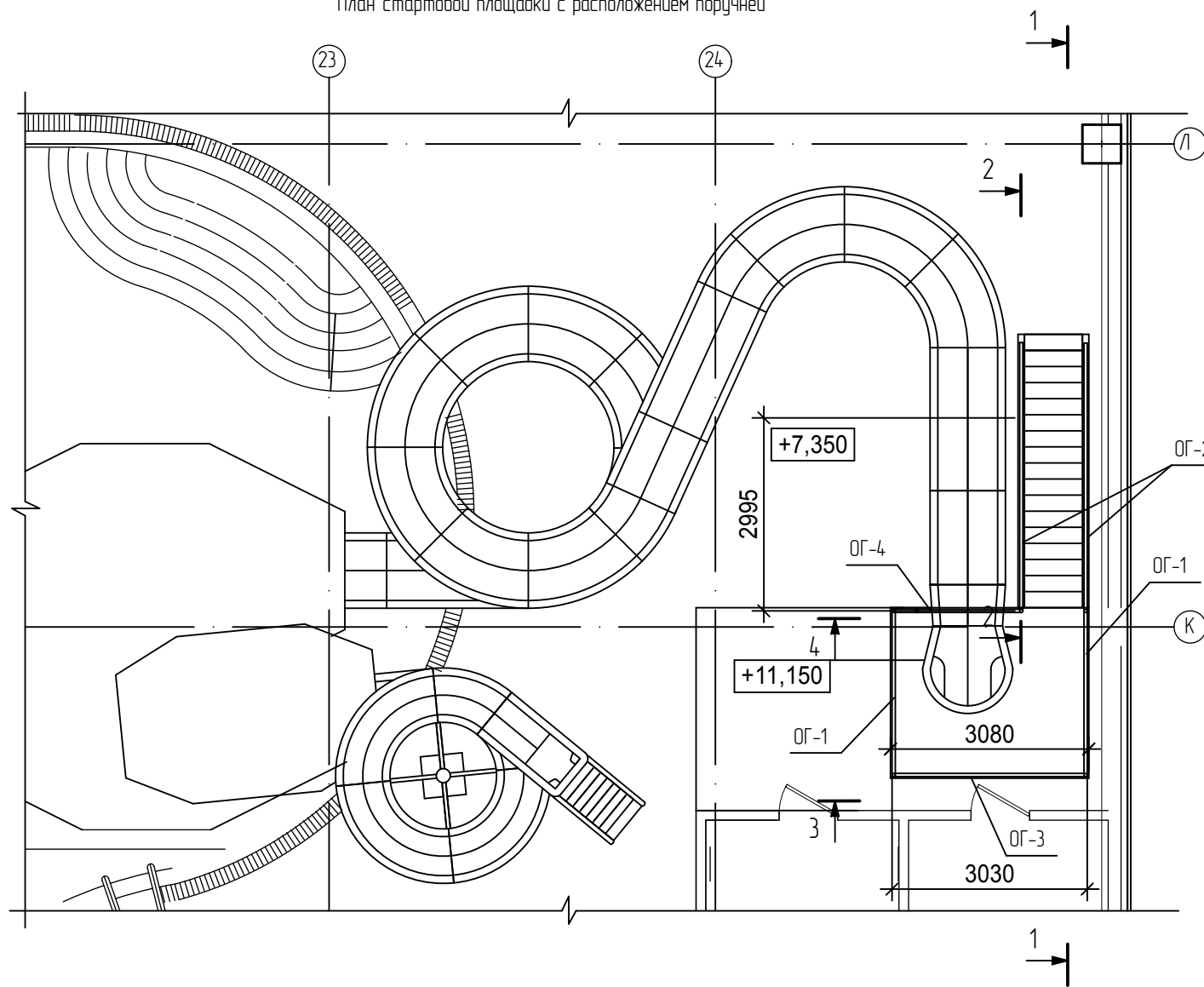

Спецификация элементов ограждений

Поз.	Обозначение	Наименование	Кол.	Масса ед., кг.	Примеч.
ОГ-1	Лист КМ1-4	Ограждение ОГ-1	2		
ОГ-2	Лист КМ1-5	Ограждение ОГ-2	2		
ОГ-3	Лист КМ1-5	Ограждение ОГ-3	1		
ОГ-4	Лист КМ1-6	Ограждение ОГ-4	1		

						ХМ СПб-28-14-ИОС.ТХ.КМ1			
						Физкультурно-спортивный комплекс с универсальным игровым залом в г. Югорске (Корректировка проектной документации)			
Изм.	Кол.ч.	Лист	№ док.	Подпись	Дата	Водная горка Табогган	Стадия	Лист	Листов
Разработал		Шаламов		<i>Шаламов</i>			Р	8	
ГИП		Шаламов		<i>Шаламов</i>		План стартовой площадки с расположением поручней Разрезы 1-1,2-2,3-3,4-4.	ООО "ХМСПБ" № 0139 05-2010-8601032587-П-020		

СОГЛАСОВАНО:

Взам. инб.п

Подпись и дата

Инб. п. подп.



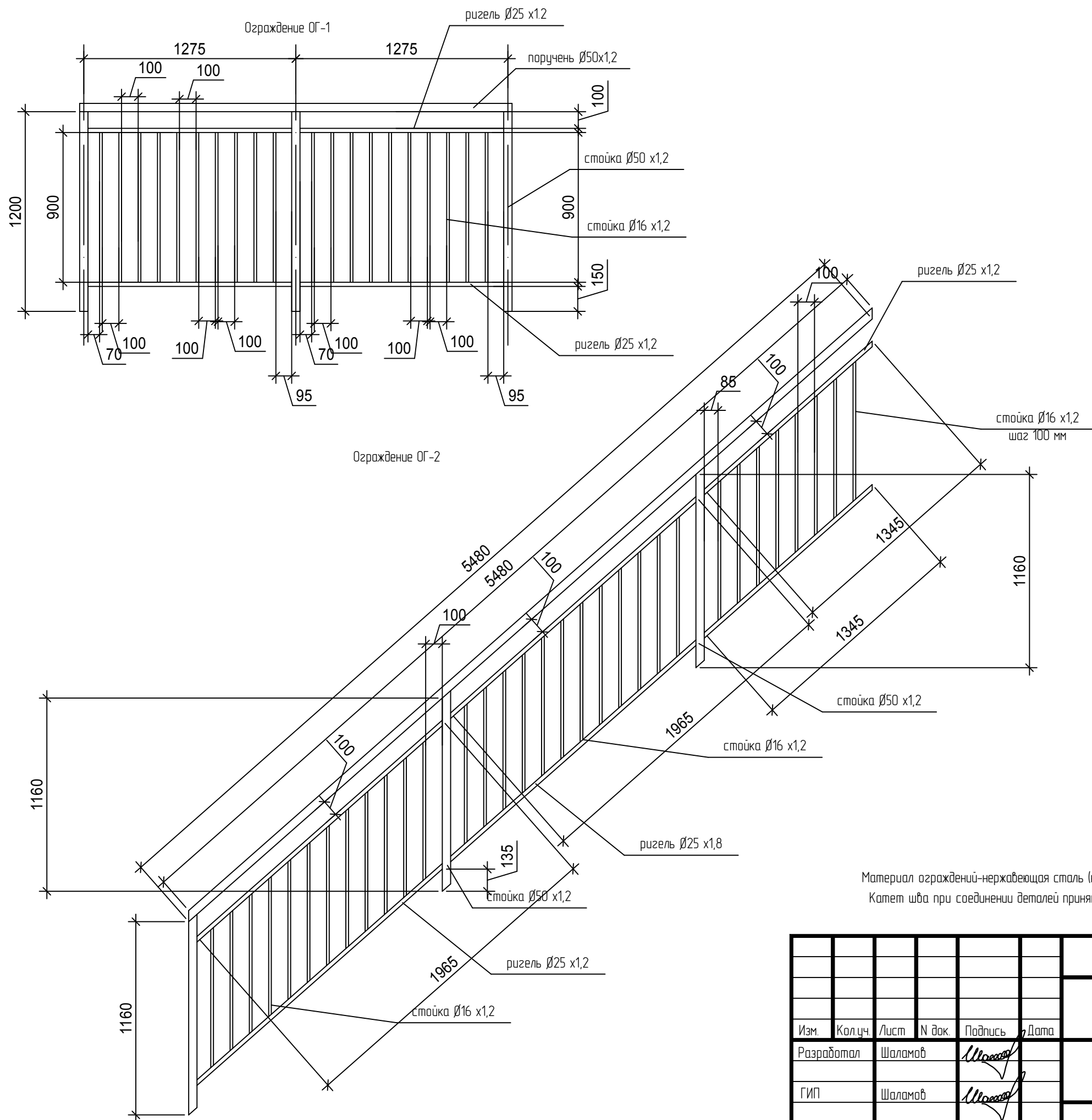

Материал ограждений-нержавеющая сталь (класс полировки-зеркало).  
 Катет шва при соединении деталей принять по наименьшей толщине свариваемых элементов.

СОГЛАСОВАНО:

Имя и подпись	Дата
Имя и подпись	Дата
Имя и подпись	Дата

ХМ СПб-28-14-ИОС.ТХ.КМ1					
Физкультурно-спортивный комплекс с универсальным игровым залом в г. Югорске (Корректировка проектной документации)					
Изм.	Кол.ч.	Лист	N док.	Подпись	Дата
Разработал	Шаламов			<i>Шаламов</i>	
ГИП	Шаламов			<i>Шаламов</i>	
Водная горка Табогган				Стация	Лист
				Р	9
Ограждение ОГ-1,ОГ-2				ООО "ХМСПБ" № 0139 05-2010-8601032587-П-020	

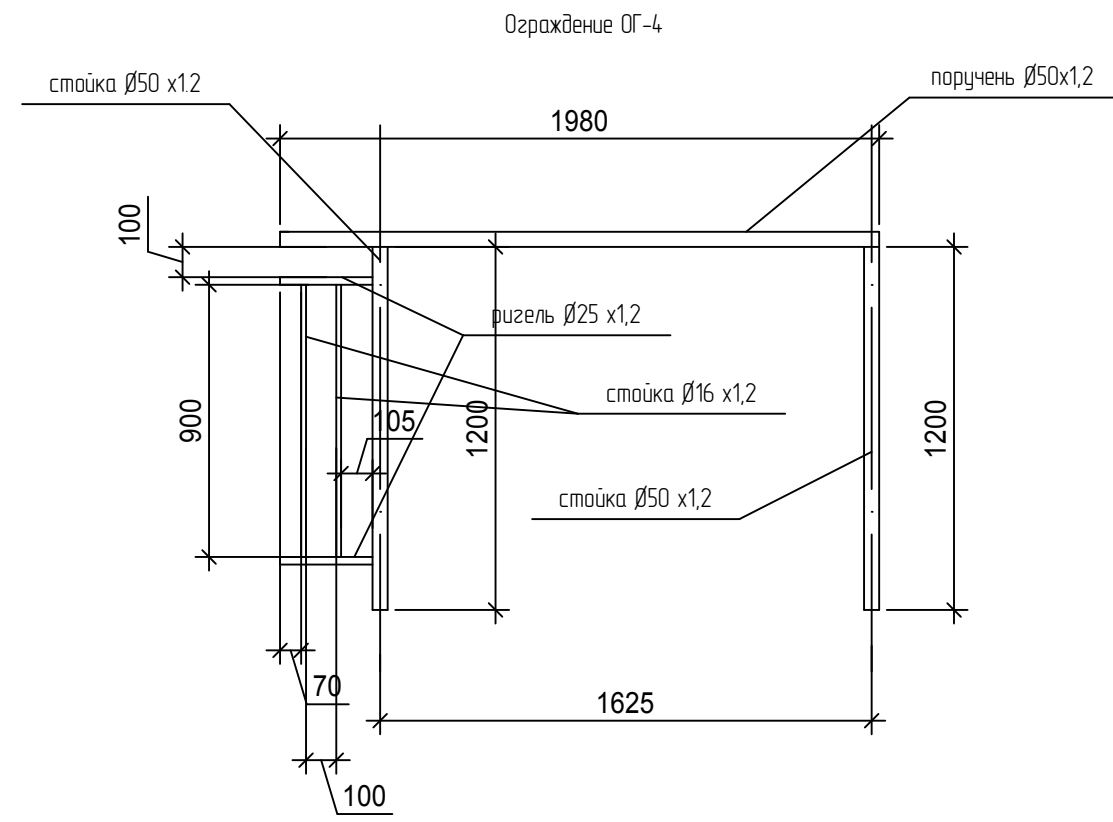
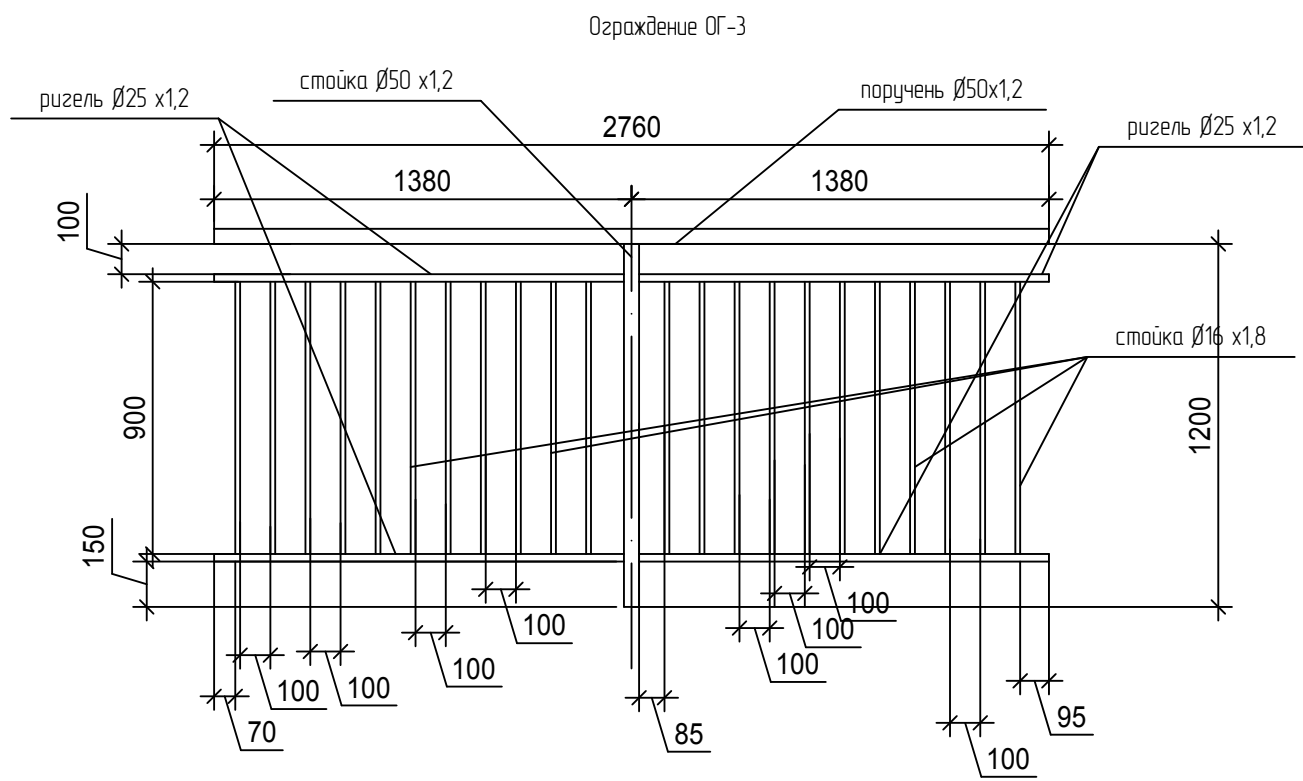

Материал ограждений-нержавеющая сталь (класс полировки-зеркало).  
 Катет шва при соединении деталей принять по наименьшей толщине свариваемых элементов.

СОГЛАСОВАНО:

Изм. N	Дата	Подпись и дата	Взам. инв. N

ХМ СПб-28-14-ИОС.ТХ.КМ1					
Физкультурно-спортивный комплекс с универсальным игровым залом в г. Югорске (Корректировка проектной документации)					
Изм.	Кол.ч.	Лист	N док.	Подпись	Дата
Разработал	Шаламов			<i>Шаламов</i>	
ГИП	Шаламов			<i>Шаламов</i>	
Водная горка Табогган			Стадия	Лист	Листов
Ограждение ОГ-3...ОГ-4			Р	10	
ООО "ХМСПБ"			№ 0139.05-2010-8601032587-П-020		